

Art. 4612994

COPPIA GAMBALI F38 R FORK SHAFT PAIR F38 R COUPLE CANONS DE FOURCHE F38 R



DERBI GPR 50 2t LC RACING - NUDE (EBS050) 2004 -->

Regolazione idraulica in compressione.
Hydraulic regulation in compression.
Régulation hydraulique en compression.

Regolazione precarico molla.
Pre-load regulation ring-nuts.
Régulation de la précharge du ressort.

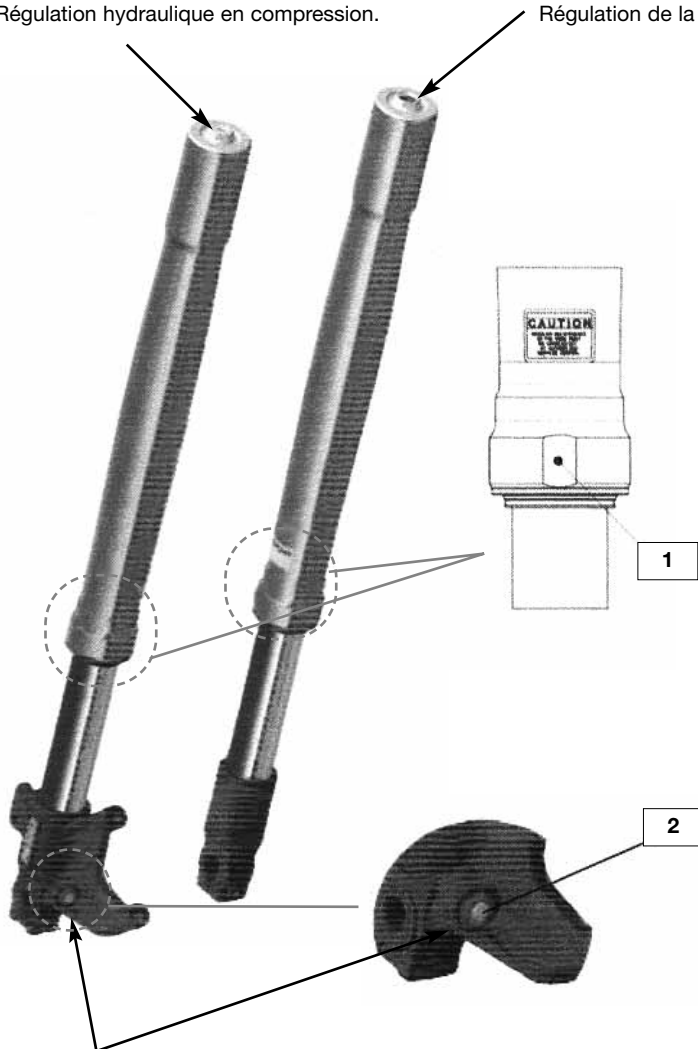

Per ottimizzare gli ingombri i gambali devono essere montati con il piano fresato (1) nel lato interno e parallelo al disco freno.

To optimize the overall dimensions, the fork shafts must be fitted with the milled surface (1) turned inward and parallel to the brake disc.

Pour optimiser l'encombrement, les canons de fourche doivent être montés avec le plain fraisé (1) positionné sur le côté intérieur et parallèle au disque de frein.

Per smontare e rimontare la cartuccia posizionare la vite di regolazione (2) "su tutta aperta" (senso antiorario).

To disassemble and reassemble the cartridge, put the adjusting screw (2) on "full open" position (anti-clockwise).

Pour démonter et remonter la cartouche, positionner la vis de réglage (2) sur "tout ouvert" (dans le sens contraire des aiguilles d'une montre).

Regolazione idraulica in estensione.
Hydraulic regulation in extension.
Régulation hydraulique en extension.